



Löschwasserbehälter Kottmar

Einsträngiger Behälter 100m³ DN3000

Techn. Daten / Projektdaten:

- Einsträngiger Behälter Nenndurchmesser DN3000
- Entnahmefolumen 96m³

Entscheidungskriterien / Lösung / Ergebnis:

- geringen Wandstärke, kompakte Abmessungen
- geringes Rohrgewicht; schwerstes Bauteil 3,6 Tonnen
- Einbau mit leichtem Baugerät (Radbagger) machbar
- sehr hohe Tragfähigkeit (SLW 60)
- einfache Montage mittels Kettenzug
- unkomplizierte Dichtigkeitsprüfung

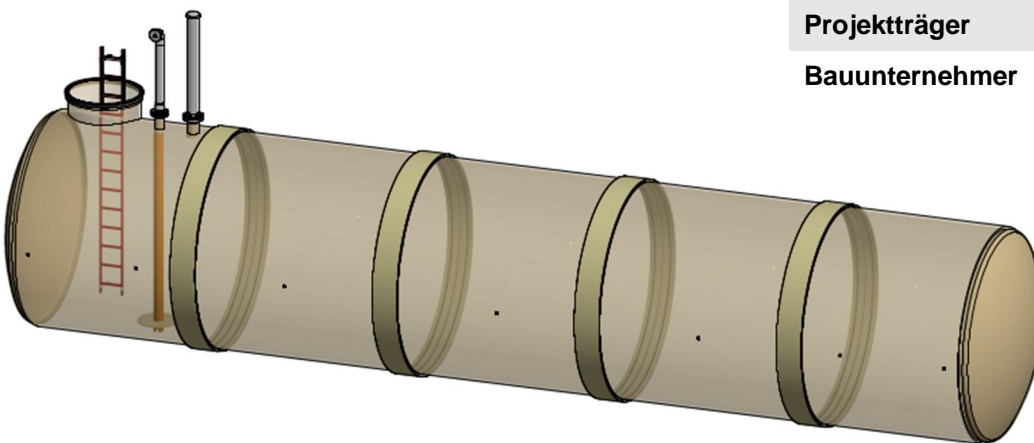

Projektdaten

Baujahr	2022
Anwendung	Löschwasser
Länge (m)	15m
Durchmesser DN (mm)	DN3000
Nenndruck PN (bar)	PN1
Nennsteifigkeit SN (N/m ²)	SN2500
Technologie	Flowtite
Installationsmethode	Offene Verlegung
Planer	IBHM Ingenieurbüro Helbig & Mattick Zittau
Projekträger	Gemeinde Kottmar
Bauunternehmer	STL Bau GmbH & Co. KG Löbau

Erfahren Sie mehr über Amiblu

Nähere Informationen zu unseren Produkten finden Sie auf www.amiblu.com oder kontaktieren Sie uns unter germany@amiblu.com.